

Abrazaderas

reforzadas, con DÄMMGULAST® amarilla, galv. por inmersión en caliente

Aplicación

- Para tuberías con cargas dinámicas en combinación con puntos fijos
- Adecuadas para la fijación de tuberías en plantas industriales
- Adecuado para uso exterior

Sus ventajas

- De alta resistencia por la soldadura de la rosca de conexión

- Probada abrazadera de dos piezas de mayor espesor
- Con tornillos de cierre reforzados para obtener una mayor capacidad de carga
- Insonorización perfectamente encajada en la abrazadera que impide su desprendimiento
- Insonorización DÄMMGULAST® con franja de calidad amarilla: mejora del nivel acústico medio hasta 22 dB(A)
- Muy buena resistencia a la corrosión



Datos



Tamaño	Carga máx. recomendada [N]
3/8" - 83 mm	4.200
3" - 123 mm	5.000
125 mm - 6"	6.700
180 - 315 mm	7.500
12" - 457 mm	11.000
20"	15.000

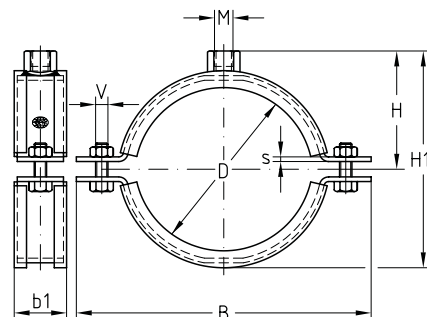

Rosca de conexión	Tamaño		Para diámetros [mm]	Medidas [mm]						Nº artículo	Unidades por caja	Tipo de embalaje	
	[Pulgada]	[mm]		s	b1	B	H	H1	V				
M	M10	3/8"		14 - 19	3	30	76	30	46	M8	170759	25	Unidad
		1/2"		20 - 26			85	34	54		170760		
		3/4"		25 - 28			90	36	58		170761		
		1"		30 - 35			94	39	63		170762		
			38	36 - 39			101	42	70		170763		
		1 1/4"		40 - 43			106	44	74		170764		
		1 1/2"		48 - 54			113	47	81		170765		
		2"		57 - 64			129	56	98		170766		
			70	68 - 72			137	59	105		170767		
		2 1/2"		72 - 80			148	62	110		170768		
M12	M12	3"	83	82 - 86	4	40	157	64	117	M10	170769	10	Unidad
				88 - 92			163	67	121		170770		
			102	99 - 103			174	75	135		170771		
		4"		108 - 118			188	82	149		170772		
			123	120 - 124			189	86	157		170773		
			125	125 - 130			208	90	164		170774		
			133	133 - 141			218	96	177		170775		
		5"		138 - 144			223	97	178		170776		
			152	148 - 153			233	102	188		170777		
			160	159 - 168			241	106	196		170778		
6"		164 - 170	248	110	205	170779							
	180	178 - 182	261	116	216	170780							

⚠ Fabricamos abrazaderas para todos los diámetros de tubos y ejecuciones según sus necesidades.

ℹ Las abrazaderas según DIN 3567 se encuentran en el capítulo „Fijación de tubos pesados“.

Abrazaderas

reforzadas, con DÄMMGULAST® amarilla, galvanizadas por inmersión en caliente

Rosca de conexión M	Tamaño		Para diámetros [mm]	Medidas [mm]						Nº artículo	Unidades por caja	Tipo de embalaje
	[Pulgada]	[mm]		s	b1	B	H	H1	V			
M12	8"	190	186 - 192	4	40	272	121	226	M10	170781	10	Unidad
		200	193 - 203			285	126	236		170782		
		212	208 - 214			296	131	246		170783		
		225	222 - 228			308	137	258		170784		
		250	244 - 254				138	261		170785		
	10"	250	244 - 254	5	50	333	150	284	M12	170786		
		267	277			361	164	312		170787		
		280	278 - 282			366	166	316		170788		
		303	299 - 306			386	177	339		170789		
		315	313 - 318			402	183	351		170790		
	12"	320	326	423	188	361	170791					
		330	326 - 332	430	192	368	170792					
		350	346 - 352	450	202	388	170793					
		358	354 - 360	455	204	393	170794					
		370	366 - 372	470	211	407	170795					
		400	396 - 402	500	227	438	170796					
		406	402 - 408	506	229	443	170797					
		457	453 - 459	558	255	495	170798					
		503	510	609	280	545	170799					
		M16	5"	125	125 - 130	4	40	208	94	168	M10	170800
133	133 - 141			218	100			181	170801			
152	148 - 153			223	101			182	170802			
160	159 - 168			233	106			192	170803			
180	178 - 182			241	110			200	170804			
6"	160		159 - 168	248	114	209	170805					
	180		178 - 182	261	120	220	170806					
	190		186 - 192	272	125	230	170807					
	299		193 - 203	285	130	240	170808					
	212		208 - 214	296	135	250	170809					
8"	217		224	5	50	308	141	262	M12	170810		
	225		222 - 228			142	265	170811				
	250		244 - 254			333	154	288		170812		
	267		277			361	168	316		170813		
	280		278 - 282			366	170	320		170814		
10"	303		299 - 306	386	181	343	170815					
	315		313 - 318	402	187	355	170816					
	320		326	423	192	365	170817					
	330		326 - 332	430	196	372	170818					
	350		346 - 352	450	206	392	170819					
	358		354 - 360	455	208	397	170820					
	370		366 - 372	470	215	411	170821					
	400		396 - 402	500	231	442	170822					
	406		402 - 408	506	233	447	170823					
	457		453 - 459	558	259	499	170824					
503	510		609	284	549	170825						

 Fabricamos abrazaderas para todos los diámetros de tubos y ejecuciones según sus necesidades.

 Las abrazaderas según DIN 3567 se encuentran en el capítulo „Fijación de tubos pesados“.