

Abrazaderas de punto fijo tipo 170 FL galvanizadas

Aplicación

- Fijación con aislamiento térmico para sistemas de refrigeración
- Abrazadera para puntos fijos completa para tuberías frías
- Ideal para soportar altos esfuerzos axiales y elevados esfuerzos de empuje longitudinal
- Para fijación de tuberías de refrigeración en interiores
- Especialmente para mayores diámetros nominales

Sus ventajas

- No hay puente térmico entre el tubo y la abrazadera de agua fría, lo que reduce el flujo de calor entre el tubo y el líquido circundante
- Baja transferencia de temperatura del tubo a la abrazadera
- Fácil conexión entre coquilla y aislamiento continuo del tubo
- Adecuado para soportar tuberías de acero según DIN EN 10022

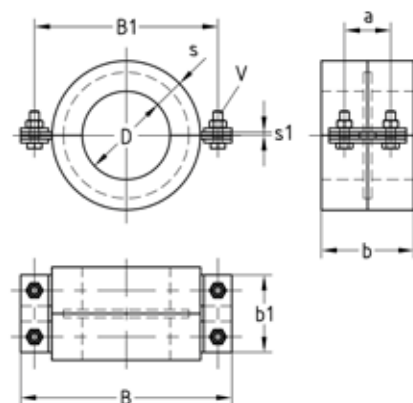
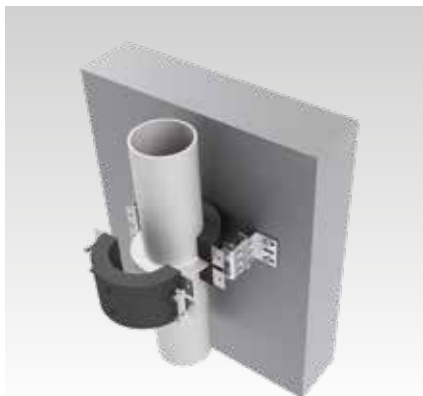

Datos

Material abrazadera/anillo de compresión	S235JR
Material abrazaderas ISO	De poliuretano, negro
Peso específico [kg/m³]	250
Conductividad térmica	$\lambda = 0,045 \text{ W/mK}$
Categoría de inflamación	B2 según DIN 4102 (normalmente inflamable)
Resistencia a la temperatura	-45 °C hasta +105 °C
Resistencia a la difusión del vapor de agua	$\mu = 2.500$
Resistencia a la presión	4,3 N/mm² a 23 °C

Ø exterior de tubo D	Grosor aislamiento s [mm]	Carga máx. recomendada axial [N]	Carga máx. recomendada radial [N]	Medidas [mm]								Nº artículo	Unidades por caja	Tipo de embalaje		
				a	b	b1	B	B1	s1	V						
2" [60,3]	30	1.000	1.440	50	100	80	159	140	2,5	M8	153065	1	Unidad			
2½" [76,1]		2.500	3.600				203	173						4	M10	150707
3" [88,9]		3.000	4.300				211	181								150708
4" [114,3]	40	4.000	6.900	60	120	100	274	238	M12	150709	1	Unidad				
		4.500	7.700				300	264					167131			
5" [139,7]	60	6.000	9.700	100	200	140	328	288	M16	150710	1	Unidad				
6" [168,3]		9.000	23.000				439	399					152055			
8" [219,1]		12.000	28.000				493	453					159107			
273		15.000	32.800				544	504					156831			
323,9		17.000	36.000				576	536					165046			
355,6										160913						

Abrazaderas para puntos fijos tipo 170 FL a partir del tamaño DN 400 disponibles bajo pedido.

Espuma de PU
cartucho de 310 ml

Nº artículo	Unidades por caja	Tipo de embalaje
122470	12	Unidad

