

MPT-Riostras de refuerzo

galv. por inmersión en caliente

Aplicación

- Riostra de refuerzo galvanizada en caliente para reforzar las uniones angulares de 90°

Sus ventajas

- La alta protección anticorrosiva de la galvanización en caliente garantiza el uso tanto en interior como en exterior
- Arriostamiento rápido de uniones angulares mediante sólo dos puntos de fijación
- Montaje fácil y seguro, los taladros ovalados permiten compensar posibles descuadres en el montaje

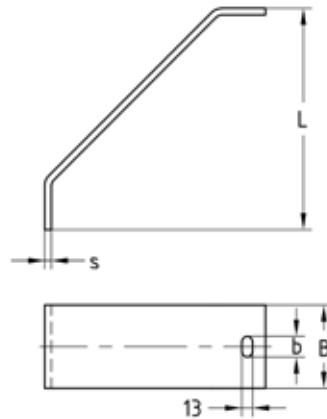

Ejecución ligera

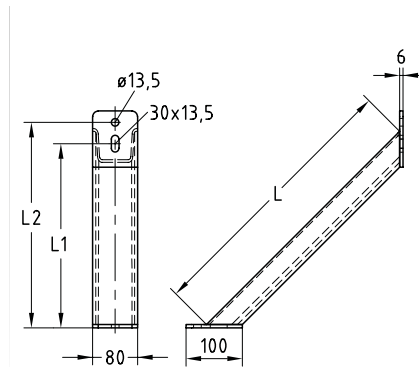

Ejecución reforzada



Modelo	Para perfil	Espesor s [mm]	Medidas [mm]					Peso [kg]	N° artículo	Unidades por caja	Tipo de embalaje
			b	B	L	L1	L2				
ejecución ligera	Q50-2,5, Q100-2,5, Q100-3,5, Q150-2,5	8	25	100	290	-	-	2,82	131835	1	Unidad
	Q80-2,0		30	80	235	-	-	1,736	167324		
ejecución reforzada	Q50-2,5, Q80-2,0, Q100-2,5, Q100-3,5, Q150-2,5	6	-	-	485	330	368	4,258	176054		
			-	-	909	630	668	7,677	176055		

! Las Riostras de refuerzo MPT (ejecución ligera) sólo se pueden combinar con el carril MPT-Q50-2,5 mm de forma limitada.